

# 说明书

INSTRUCTION

## 熨霸 H98V10/V20 智能整烫蒸汽发生器

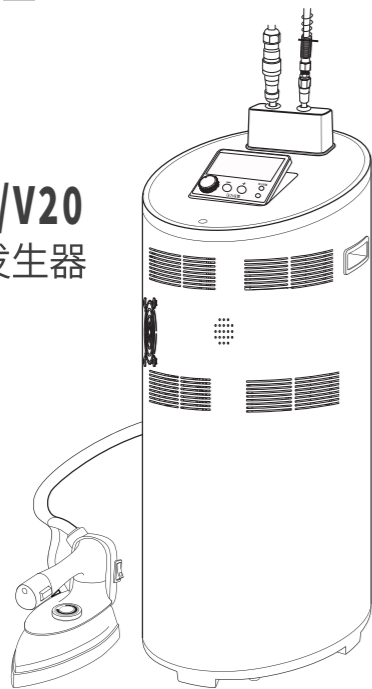

### 声明

深圳汉明威智能设备有限公司  
版权所有,保留所有权利

未经深圳汉明威智能设备有限公司明确书面许可,任何单位或个人不得擅自仿制、复制或转译本书部分或全部内容。不得以任何形式或任何方式(电子、机械、影印、录制或其他方式)进行商品传播或用于任何商业、营利的目的。

产品结构外观若有改动,请以实物为准。本书所提到的产品规格和资讯仅供参考,如有内容更新,恕不另行通知。可随时查阅我们的网站:  
www.hmw.group

该产品在高温高压环境下工作,非专业维修人员不得私自拆卸,保修请参照我司的保修卡。

保修期之外,我们同样提供服务,如需更换配件,我们将会收取一定的配件费用。

除非有特殊约定,本书仅作为使用指导,本书中的所有陈述、信息等均不构成任何形式的担保。

1

### 一、产品介绍

#### · 产品简介

熨霸系列智能整烫蒸汽发生器,是我公司自主研发并获得多项国家专利的一款服装整烫产品,该产品具有自动加水、变频加热、自动排污等功能。同时具有压力可调、智能休眠、故障代码提醒等特点。该产品蒸汽量足,能满足服装行业小烫、中烫及其他行业的多种熨烫需求。

本产品适用于各种类型服装厂、服装后道处理中心、家纺店、窗帘店、洗衣房等,可以对各种布料进行除皱、定型,达到理想的熨烫效果,也可满足其他设备的蒸汽供应。

#### · 技术参数

名称	熨霸(智能熨烫一体机)	
产品型号	H98V10	H98V20
主机功率	2.5kW	3.8kW
熨斗功率	1kW	—
额定电压	220V	220V
工作压力	1.5~4.5Kg/cm <sup>2</sup>	1.5~4.5Kg/cm <sup>2</sup>
产品重量(毛重)	25Kg	26.3Kg
主机尺寸	680X350X260mm	680X350X260mm

2

### · 产品外部结构

#### · 产品正面 (H98V10)

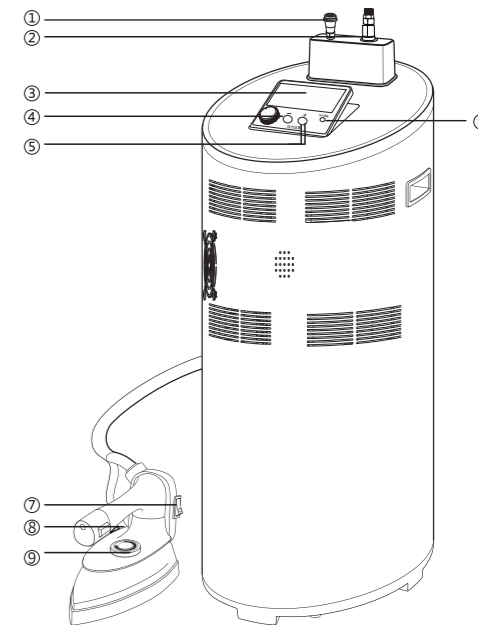

- 1、电源线供电插头 2、蒸汽管接口 3、显示屏 4、状态开关 5、压力设置按钮  
6、排污提醒指示灯 7、烫斗开关 8、蒸汽开关 9、调温旋钮

3

#### · 产品正面 (H98V20)

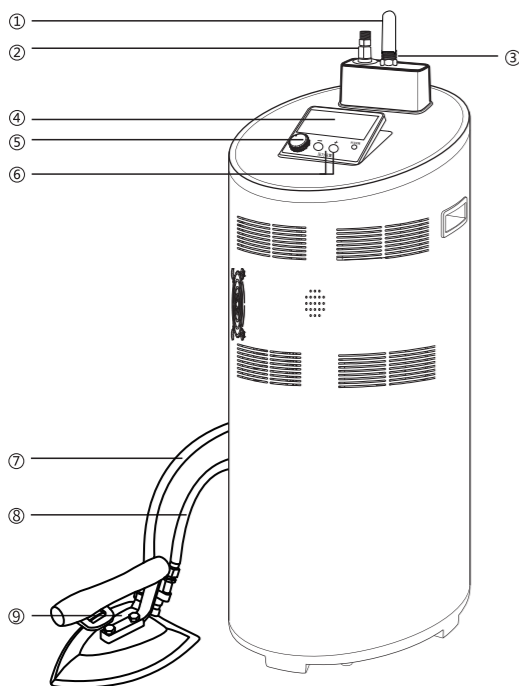

- 1、蒸汽控制开关 2、回水管接口 3、蒸汽管接口 4、显示屏 5、状态开关  
6、压力设置按钮 7、蒸汽管 8、回水管 9、烫斗蒸汽控制开关

4

#### · 产品背面

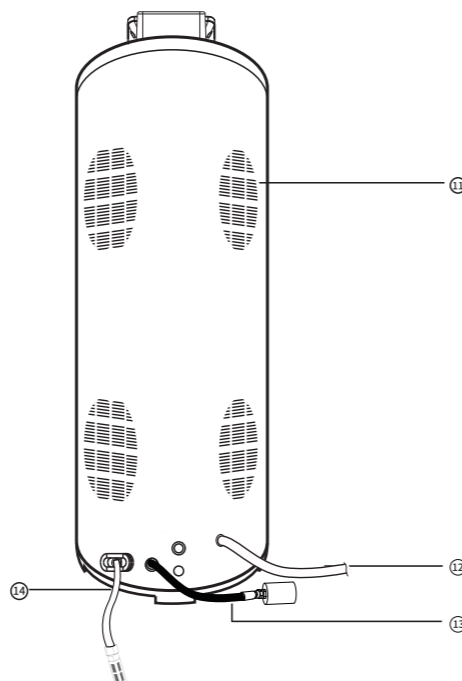

- 11、散热孔 12、电源线 13、排污管 14、进水管

5

### 二、安装指南

提示:安装前请断开电源且关闭蒸汽控制开关。

#### · 产品安装标准

##### · 电路安装

· 电源线必须使用16A插座,插座中的接地线端必须要可靠接地。

(注:设备在220V的电压供电下才能正常工作,且供电线路电流不小于20A,请使用相应的供电线路,避免设备通电后引起电路超负荷。)

##### · 供电负荷标准

设备AC220V单相电供电线路参照表

H98V10		H98V20	
1台	2.5mm <sup>2</sup> 铜线	1台	4.0mm <sup>2</sup> 铜线
2台	4.0mm <sup>2</sup> 铜线	2台	6.0mm <sup>2</sup> 铜线
3台	6.0mm <sup>2</sup> 铜线	3台	10.0mm <sup>2</sup> 铜线
4台	10.0mm <sup>2</sup> 铜线	4台	16.0mm <sup>2</sup> 铜线
5台	16.0mm <sup>2</sup> 铜线		

外部变压器负荷对照表

H98V10		H98V20	
1台	5KVA	1台	5KVA
2台	10KVA	2台	10KVA
3台	15KVA	3台	15KVA
4台	20KVA	4台	20KVA
5台	20KVA		

6

### · 设备安装

#### · 烫斗安装

· 连接主机和烫斗,按下图中所示将烫斗的电源线及蒸汽管安装在主机面板上对应的接口处,并锁紧。

(注:安装和拆卸此处时,请断开电源。)

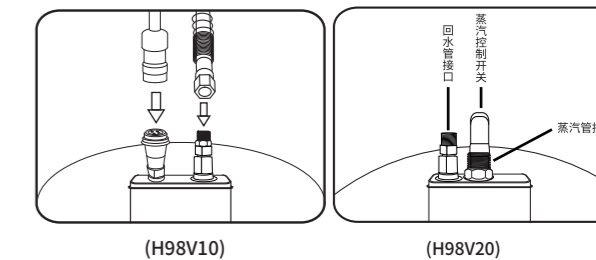

#### · 主机管路安装方式

##### · 推荐安装方式

- 将进水接头接入进水主管道。
- 将主机排污管(14)接入排污主管道。

提示:请使用过滤水源  
水压要求:小于1Kg/cm<sup>2</sup>

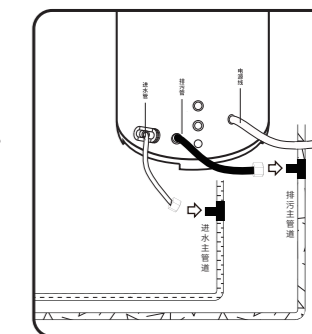

7

· 排污管要求标准

设备数量	管材
3台	3/4"管材
5台	1"管材
10台	1.5"管材

材质:【推荐使用】304不锈钢、【可选】镀锌管、PPR管

· 可选安装方式(不建议使用)

当车间没有安装进水主管道和排污主管道的情况下,可按以下方式解决进水和排污问题

- 将设备进水管放入进水桶。
- 将设备排污管与排污头连接拧紧,并放入排污容器中。

(免责声明:如未按要求操作,发生的一切后果,本公司概不负责。)

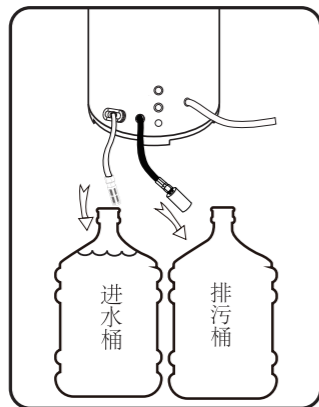

· 包装清单

· 打开外包装,请仔细阅读使用说明书并妥善保管相关证书。

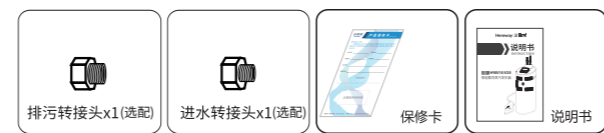
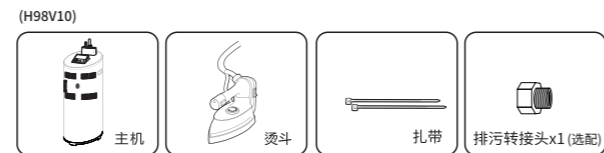

注意: 如果发现有配件短缺或损坏的情况,请及时和当地经销商联系或拨打全国统一服务热线: 400-882-5552咨询。

三、操作方法

注意: 使用前请仔细检查各处是否安装到位,确保接口锁紧、牢固。

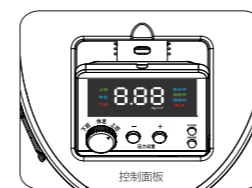

开始工作时

- 将状态开关转到上班位置,控制面板对应指示灯亮起,系统进入工作状态。
- 如需调整蒸汽压力大小,请按控制面板压力设定区“+”或者“-”。



用餐休息时

- 中午休息时,将状态开关转到休息位置,设备对应指示灯亮起,设备进入待机状态。

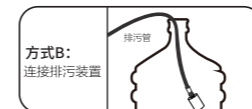
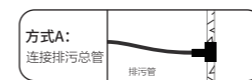

下班收工时

- 下班提前安排两分钟时间将状态开关转到下班位置,设备进入排污状态,排污前请确保排污管按以下方式连接好:  
方式A:请确保排污管已牢固连接排污主管道;  
方式B:请确保排污管已牢固连接排污装置并将排污管放入排污桶中;  
注意:排污过程大约需要两分钟,在此期间请勿拉闸断电。  
(排污时,会发出较大气流轰鸣声,属于正常现象)

四、维护与保养方法

项目	内容	维护频次
排污	下班请执行排污工作	每天一次
过滤头	没有接软化水及管道供水设备的,请定期清理过滤头	每周一次
排污管	请定期检查排污管道接口,如有松动请及时用扳手紧固;定期检查排污除垢管路,如有异物堵塞,请及时清理,以免影响排污功能	每月一次
深度除垢	请定期清理炉体内部残留水垢,并拆下水位探棒用砂纸清理表面水垢;定期清理加热管及炉体(长期使用的加热管表面水垢累积较多,能效会降低,耗电量会增加,建议更换)	每半年一次
通风口检查	① 请定期检查散热风扇出风口有无异物、遮挡(及时清理) ② 请定期检查散热风扇是否正常旋转(有无风力),发现异常,及时维护 ③ 请定期清洗散热风扇过滤网	每月一次
电路	请定期检查空开、漏保功能是否正常,漏电保护开关处有无松动、打火痕迹,如有异常请及时用螺丝刀紧固或更换	每月一次

五、故障分析与排除

1.故障代码分析:

故障代码	故障现象	故障性质	故障点	检查确认方法	处理方法
F02	加水、补水时间异常(开机时加水超过6分钟未停止,或工作中补水超过4分钟未补足)	加水系统异常	水源	检查水源是否堵塞	清理堵塞点
			水泵	① 观察水泵是否在正常工作(正常工作有轻微震动及声音)刚开机5S内会从排污管出水 ② 无震动时,检查水泵供电端电压是否正常(AC220V),正常则说明水泵损坏 ③ 震动无排出,检查水泵供电端电压是否正常(AC220V),正常则水泵损坏	更换水泵
			电磁阀	① 检测电磁阀供电端电压是否正常(DC24V),正常情况下吸合并伴有清脆响声。无吸和声则说明电磁阀损坏 ② 正常情况下吸合但不出水,则说明管路或单向阀堵塞	更换电磁阀或清理管路

2.其他故障分析:

故障现象	故障性质	故障点	检查确认方法	处理方法
烫斗严重喷水	水位控制异常	水位探棒结垢	设备排污后,拆开设备检查水位探棒是否结垢	清理探棒
		主控板损坏	① 设备排污后,检测水位探棒与探棒所在五金板之间的电压是否为AC12V±1V;设备加满水后,检测水位探棒与探棒所在五金板之间的电压是否为AC0±1V。 ② 检测结果符合上述数值,则说明主控板损坏;不符合上述数值,则进一步检测水位线及水位接地端口。	① 更换主控板 ② 检查水位线及水位接地端口
开机屏幕不显示,电源指示灯不亮	电源异常	漏电保护开关	检测漏保输入端电压是否正常,若电压正常则检测输出端电压,若输出端无电压,则说明漏电保护开关损坏。	更换漏电开关
压力设定失效	压力设定系统异常	压力设定按键	断开电源,打开设备侧盖,按压力设定键,用万用表检测按键两端,不相通则说明按键损坏	更换按键
		主控板	断开电源,打开设备侧盖,按压力设定键,用万用表检测,相通则说明主控板损坏	更换主控板

六、售后服务

如果您购买的汉明威设备遇到质量或其他问题,请与当地经销商联系或拨打全国统一客服电话:400-882-5552咨询。

申请保修必须符合以下条件:

- (1) 机器首次开机使用时,是严格按照说明书进行操作的;
- (2) 仅使用汉明威公司提供零部件的;
- (3) 其他条款详见产品保修卡。

Hemway 汉明威®



全国统一服务热线  
400-882-5552

深圳汉明威智能设备有限公司  
SHENZHEN HEMWAY SMART DEVICE CO.,LTD

(Add): 深圳市龙岗区园山街道邦彦绿谷工厂大厦  
Bangyan Lvgu Factory Building 4, Yuanshan Subdistrict, Longgang District, Shenzhen  
Tel: 0755-8467 9158